













## REFRIGERADORES E FREEZERS

Linha horizontal

PORTAS		REFRIGERADOR	FREEZER	CAPACIDADE	VOLUME ÚTIL	
1		Modelo	RH.1 120	FH.1 120		 120 litros Dimensões internas 485 x 562 x 655 mm
		Dimensões	990 x 700 x 900 mm			
		Pot. compressor	1/3 Hp	3/4 Hp		
		Pot. frigorífica	352 Kcal/h	352 Kcal/h		
2		Modelo	RH.2 300	FH.2 300		 300 litros Dimensões internas 970 x 562 x 655 mm
		Dimensões	1420 x 700 x 900 mm			
		Pot. compressor	1/3 Hp	3/4 Hp		
		Pot. frigorífica	352 Kcal/h	352 Kcal/h		
3		Modelo	RH.3 460	FH.3 460		 460 litros Dimensões internas 1510 x 562 x 655 mm
		Dimensões	1850 x 700 x 900 mm			
		Pot. compressor	1/3 Hp	3/4 Hp		
		Pot. frigorífica	440 Kcal/h	433 Kcal/h		
4		Modelo	RH.4 600			 600 litros Dimensões internas 2050 x 562 x 655 mm
		Dimensões	2280 x 700 x 900 mm			
		Pot. compressor	1/2 Hp			
		Pot. frigorífica	597 Kcal/h			

(1) GNS Recipiente Gastronorm 1/1 - 65.

### PRINCIPAIS VANTAGENS

- Receber padrões Gastronorm (325x 530 mm);
- Evaporador no teto;
- Ventilação frontal e lateral da unidade de condensação;
- Frost free: Dispensa ponto para drenagem;
- Proteção do controlador digital contra água e impactos;
- Barreira térmica para impedir a condensação externa;
- Portas com fechamento automático;
- Gaxetas de vedação das portas com fecho magnético e removíveis sem uso de ferramentas;
- Sistema de refrigeração desmontável.

### CONSTRUÇÃO

- Temperatura de trabalho: refrigeradores 1°C a 4°C e freezers -18°C;
- Termo controlador eletrônico para gerenciamento do equipamento;
- Corpo externo em aço inoxidável AISI 304;
- Fornecido com tampo superior;
- Corpo interno em aço inoxidável AISI 304;
- Guias internos com alturas reguláveis em perfil de alumínio anodizado;
- Isolamento térmico em poliuretano injetado com 55 mm de espessura;
- Dobradiças especiais para fechamento automático das portas;
- Pés reguláveis;
- Alimentação elétrica 220V, monofásico, 60Hz;
- Gás refrigerante: 134A para refrigeradores e 404A para freezers.

### ACESSÓRIOS DE SÉRIE

- Uma grade aramada em aço galvanizado pintado por vão de porta.

### ACESSÓRIOS OPCIONAIS

- Kit de gavetas somente para refrigeradores com 2 ou 3 gavetas;
- Gabinete neutro com e sem porta para tampo superior com cuba;
- Grade aramada 400 x 600 mm em aço inoxidável ou em aço galvanizado pintado em epóxi.
- Rodízio em aço inoxidável de 4";
- Fechaduras para portas e gavetas com segredo unificado;
- Porta de vidro duplo com resistência anti-embacante.

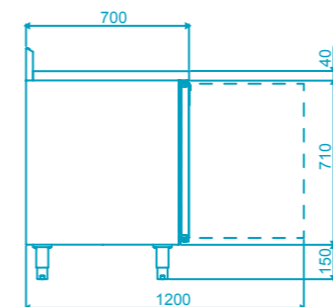

Tampo superior de encosto

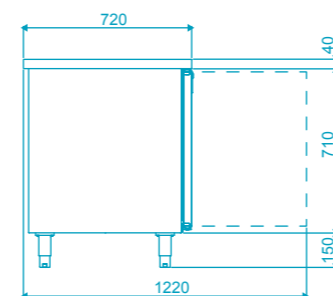

Tampo superior central

### ONDE ESTAMOS

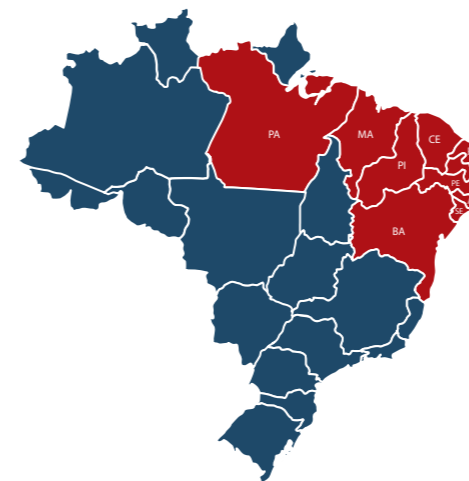

### REFRIGERAÇÃO GASTRONORM

Uma completa gama de refrigeradores e freezers horizontais e verticais para sistemas profissionais de food service.



### KIT DE GAVETAS



Para refrigeradores

	Modelo	KGR.2
	Dimensões	528 x 660 x 666 mm
	Capacidade	2 Gns 1/1 - 200
	Modelo	KGR.3
	Dimensões	528 x 660 x 666 mm
	Capacidade	3 Gns 1/1 - 100

Os kits KGR.2 e KGR.3 poderão ser especificados em lugar de portas, em qualquer posição.

### CABEÇOTE REFRIGERADO

Unidade acoplada e independentemente

	Modelo	CRI.6
	Dimensões	1420 x 400 x 320 mm
	Capacidade	6 Gns 1/3 - 150
	Modelo	CRI.9
	Dimensões	1960 x 400 x 320 mm
	Capacidade	9 Gns 1/3 - 150
	Modelo	CRI.11
	Dimensões	2500 x 400 x 320 mm
	Capacidade	11 Gns 1/3 - 150

220 v, monofásico, 60 Hz. Unidade de refrigeração de 1/6 Hp. Tampo opcional.

Av. Parque Sul, nº 2252  
Distrito Industrial - Maracanaú - CE  
CEP: 61 939-000

Fone: (85) 3311.2900  
Fax: (85) 3311.2926  
[www.fastinoxcozinhas.com.br](http://www.fastinoxcozinhas.com.br)

**FASTINOX**  
COZINHAS PROFISSIONAIS

PRODUTO BRASILEIRO



## REFRIGERAÇÃO

**FASTINOX**  
COZINHAS PROFISSIONAIS

Detalhes que fazem a diferença

**GASTRONORM**  
Linha Horizontal



Conjunto de vantagens exclusivas que a série **GASTRONORM** de refrigeradores e freezers profissionais da Fastinox oferece para você e para o seu negócio.



Perfeita ventilação da unidade de condensação.

Assegura o **melhor rendimento e durabilidade** do sistema de refrigeração

Padrão **Gastronorm**: Trilhos em alumínio anodizado com regulagem de altura.



Desempenho com fluxo de ar forçado para **homogeneização da temperatura** interna.



**TOTAL FROST FREE**  
Não necessita rede de drenagem



Barreira térmica aquecida anti-condensação.

Gaxetas com vedação magnética e removíveis sem uso de ferramentas.



Facilidade de limpeza com **cantos internos arredondados**. Atende especificação das normas internacionais mais exigentes.

Proteção do controlador digital contra água e impactos. Painel elétrico **blindado**.



**Capacidade ampliada.** 120, 300, 460 e 600 litros. Mais espaço para alimentos e bebidas.



## REFRIGERADORES E FREEZERS HORIZONTAIS



Módulo com cuba



Unidade acoplada

## KIT DE GAVETAS REFRIGERADAS

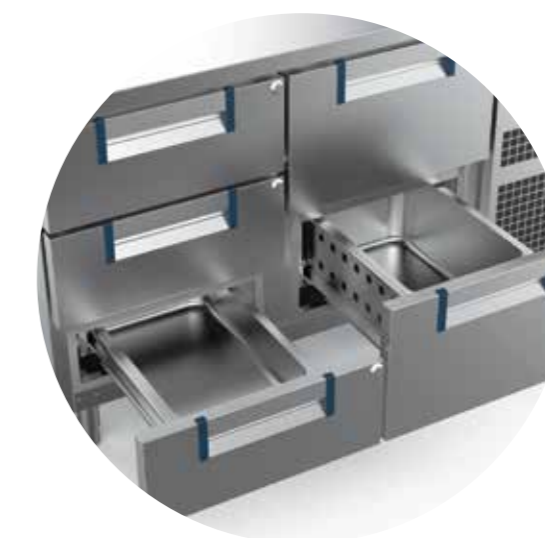

## CABEÇOTE REFRIGERADO

